

Liberec— —kého kraje

Úvodní slovo

Přehled

1 Logotyp

- 1.1 Konstrukce pruhů
- 1.2 Pozitivní provedení logotypu
- 1.3 Pozitivní provedení symbolu
- 1.4 Značka v materiálu

2 Principy užití

- 2.1 Rozměrová řada logotypu
- 2.2 Ochranná zóna
- 2.3 Logotyp na pozadí
- 2.4 Logotyp na podkladové ploše
- 2.5 Zakázané varianty logotypu
- 2.6 Symbol s claimem
- 2.7 Symbol s webovou adresou
- 2.8 Symbol s odkazem
- 2.9.1 Umístění logotypu a symbolu ve standardních formátech
- 2.9.2 Standardní formáty – tisková reklama
- 2.9.3 Standardní formáty – bannery

3 Barevnost

- 3.1 Barevné varianty logotypu
- 3.2 Základní barevnost
- 3.3 Alternativní barevnost

4 Fotografie

- 4.1 Přehled
- 4.2 Image fotografie
- 4.3 Atributy image fotografie

5 Typografie

- 5.1 Obecné typografické pojmy
- 5.2 Doporučené použití písma
- 5.3 Titulkové písmo
- 5.4 Textové písmo
- 5.5 Písmo pro elektronické dokumenty
- 5.6 Kombinace písem

6 Znak Libereckého kraje

- 6.1 Pozitivní provedení znaku
- 6.2 Ochranná zóna
- 6.3 Rozměrová řada znaku
- 6.4 Znak na pozadí
- 6.5 Zakázané varianty znaku
- 6.6.1 Umístění znaku ve standardních formátech
- 6.6.2 Standardní formáty – tisková reklama
- 6.6.3 Standardní formáty – bannery
- 6.7.1 Umístění znaku a logotypu ve standardních formátech
- 6.7.2 Standardní formáty – tisková reklama
- 6.7.3 Standardní formáty – bannery
- 6.8 Základní barevnost

7 Merkantilní tiskoviny

- 7.1 Vizitky: přední strana
- 7.2 Vizitky: zadní strana
- 7.3 Propagační taška
- 7.4 Desky s chlopněmi

Přestože si mnozí z nás spojí značku více s konkrétním produktem, i státní správa si buduje svůj brand (z anglického *brand*, „značka“). Ve světě znají *Made in Czech Republic*, respektují naši vlajku, symboly a zástupce státu. Česká republika se snaží o tuto značku pečovat a „prodávat“ ji dál.

Podobný princip funguje i na úrovni krajů. Ty existují v novodobé historii mnohem kratší dobu. Neznamená to však, že značka Liberecký kraj nemá co nabídnout. Za dvacet let existence krajů si prošla již svým vývojem. A do budoucna je potřeba o ni nadále pečovat. Liberecký kraj je značka, která v tomto pojetí vyjadřuje kulturně-historický, společenský a hospodářský podtext. Reprezentuje náš kraj především navenek.

Logotyp Libereckého kraje zaznamenal vývoj v čase. Co si však ponechal je důraz na dominantu, na kterou je hrdé nejen hlavní krajské město Liberec, a to horu Ještěd se stejně pojmenovaným vysílačem a horským hotelem.

Původní a stávající logotyp spojuje barevnost – užití syté purpurové. Vy v tuto chvíli před sebou máte nový Jednotný vizuální styl Libereckého kraje (Visual Identity Guidelines), který navazuje na předchozí zpracování. Aby však značka byla dobře zapamatovatelná a v souladu s komunikační strategií kraje, dochází k aktualizaci pravidel pro užití barevnosti logotypu, jeho usazením ve formátu či pro práci s odděleným symbolem, který dává jasný vzkaz, že Liberecký kraj míří „Na vrcholy“.

Značka je základním prvkem každého subjektu a logo je jejím vizuálním vyjádřením. Pečlivá a nepřetržitá práce na identitě značky je zárukou, že navenek bude působit důvěryhodně a jednotně. Subjekt značce vytváří image, kterou lidé nejčastěji vnímají skrze logo, barevnost, ale také přístup zaměstnanců.

Hlavní prvek logotypu tvoří vyváženě rozložené pruhy v kruhové linii, podpořené výrazným typem písma ve stabilním řezu Bold a v základní barevnosti PANTONE® Red 032 C. Schéma znázorňuje konstrukci pruhů tvořící základní grafický prvek logotypu. Ty jsou odvozeny z kružnic s vyznačeným středem o průměrech:

$d_1: 21,2 \times d,$

$d_2: 23,8 \times d,$

$d_3: 26,4 \times d.$

Logotyp Libereckého kraje se používá pro běžnou prezentaci kraje v rámci interní i externí komunikace. S jeho správným užíváním musí být neodkladně seznámeny všechny dotčené strany – příjemci dotací, externí designéři, zadavatelé inzerce aj. V interní komunikaci, tj. pro úřední písemnosti budou připraveny šablony dokumentů, které budou úředníci akceptovat. Pravidla používání logotypu v rámci Krajského úřadu Libereckého kraje budou zpracovány ve směrnici.

1.1 Konstrukce pruhů



Hlavní verze logotypu se používá ve všech případech s výjimkou extrémních formátů. Logotyp je jedním z hlavních prvků jednotného vizuálního stylu, a proto se musí důsledně aplikovat v každé interní a externí komunikaci. Logotyp se používá způsobem, jaký je uveden zde a nesmí se měnit či upravovat. V sekci použití logotypu se nachází informace a zásady o jeho správném i nesprávném použití.

A — Základní barevné provedení,

B — inverzní černé provedení,

C — inverzní bílé provedení: černá barva v podkladu.

Logotyp lze jako celek zvětšovat nebo zmenšovat, za předpokladu **dodržení minimální velikosti** stanovené tímto manuálem.

Při aplikaci dodržujte požadavky na postavení logotypu ve formátu a ochrannou zónu.



Samostatný symbol se používá zejména tam, kde není žádoucí aplikace logotypu. Samotný symbol se často užívá v reklamních materiálech, které jsou určeny pro všechny odbory. Další typické použití je např. profilová fotografie na sociálních sítích. Symbol by však neměl být aplikován jako hlavní logo. Lze jej použít pouze jako sekundární prvek. V sekci použití logotypu se nachází informace a zásady o jeho správném i nesprávném použití.

A — Základní barevné provedení,

B — inverzní černé provedení,

C — inverzní bílé provedení: černá barva v podkladu.

Symbol lze jako celek zvětšovat nebo zmenšovat, za předpokladu **do držení minimální velikosti** stanovené tímto manuálem.

Při aplikaci dodržujte požadavky na postavení symbolu ve formátu a ochrannou zónu.

1.3 Pozitivní provedení symbolu

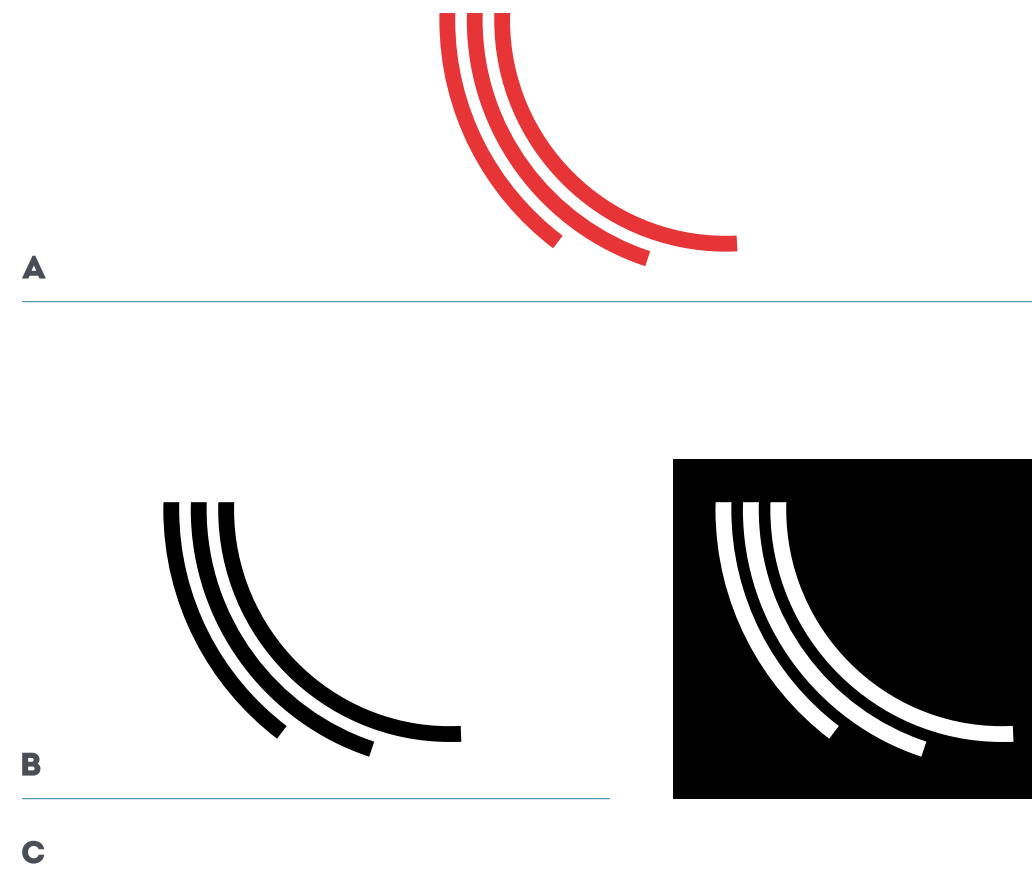

V případě aplikace značky do materiálu ražbou, gravírováním, vyšíváním aj. jsou všechny vyvýšené nebo zahloubené části v jedné rovině. Značka může být převedena do materiálu různými způsoby v závislosti na velikosti formátu a použité technologii:

- A** — samostatná značka je vyvýšena nad rovinu nosného prvku. Výška značky je definována šířkou jednoho pruhu symbolu,
- B** — negativní reliéf značky je zahlouben pod rovinu nosného prvku. Výška značky je definována jako šířka jednoho pruhu symbolu.

Minimální velikost značky pro aplikaci do materiálu je závislá na použité technologii, nesmí být však změněn tvar nebo narušena čitelnost.

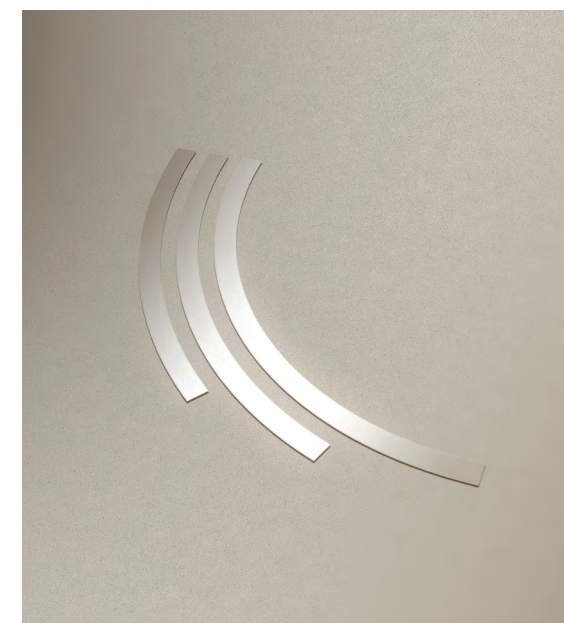
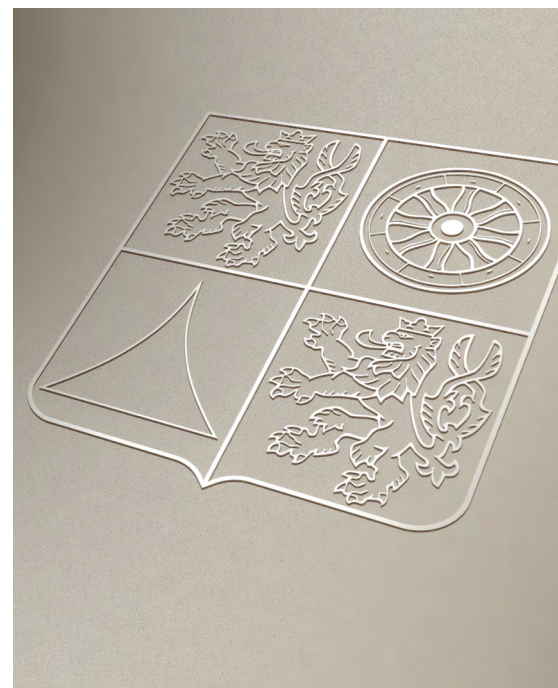

PRINCIPY UŽITÍ

Ochranná zóna logotypu a symbolu je definována výškou písma r . Smyslem ochranné zóny je zajistit dostatečný odstup od všech ostatních vizuálních prvků, které by mohly jeho jedinečnost opticky narušit. Ochranná zóna také slouží k nastavení minimálního odsazení od okraje formátu:

- A** — minimální volný prostor kolem logotypu ze všech stran se rovná výšce písma r . Doporučená ochranná zóna se rovná dvojnásobku výšky písma r ,
- B** — minimální volný prostor kolem symbolu ze všech stran se rovná výšce písma r . Doporučená ochranná zóna se rovná dvojnásobku výšky písma r .

V případech, kdy nelze dodržet pravidla týkající se minimální velikosti a ochranné zóny, musí být výjimka schválena odpovědnou osobou odboru kanceláře hejtmána.

2.1 Ochranná zóna

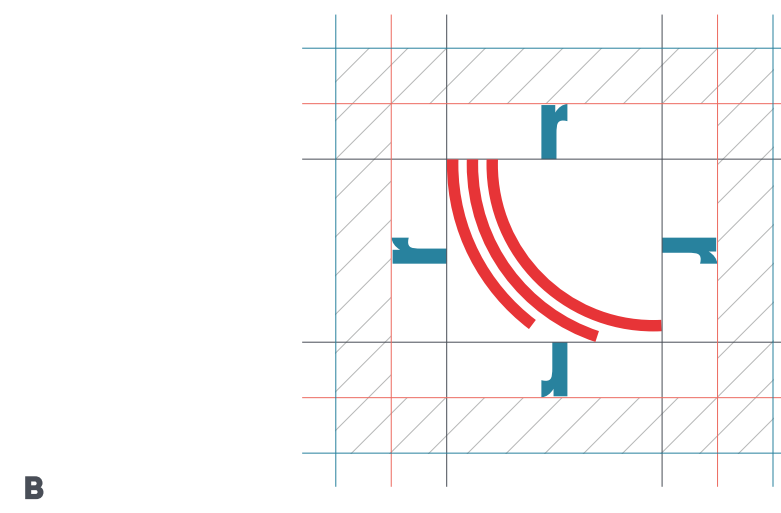
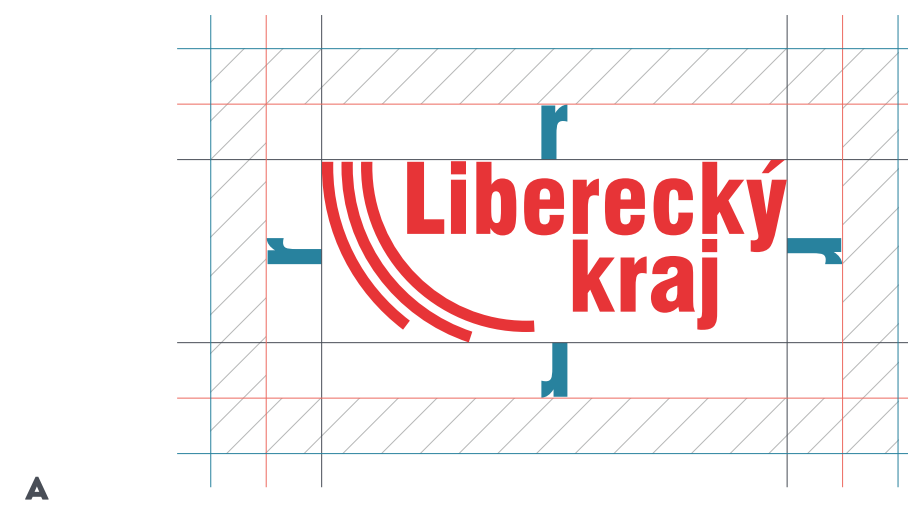

PRINCIPY UŽITÍ

Respektování rozměrové řady slouží systematickému používání logotypu a symbolu především v tištěných materiálech a pomáhá vytvářet jejich jednotný styl. Minimální velikost určuje doporučenou velikost značky zaručující její bezchybnou reprodukci tiskovými technikami. U rozměrové řady je minimální velikost definována tímto způsobem:

- A** — 100% výška logotypu a symbolu 16 mm.
Tištěné materiály formátu A4, obálky C5, C4,
- B** — 75% výška logotypu a symbolu 12 mm.
Komplimentky, obálky DL, C6,
- C** — 50% výška logotypu a symbolu 8 mm.
Vizitky, identifikační karty zaměstnance,
- D** — doporučená minimální velikost logotypu a symbolu:
30% výška logotypu a symbolu 8 mm.

V krajních případech lze použít i menší velikost, než je vymezena minimální velikostí logotypu či symbolu. Podmínkou je, že bude zachována jejich čitelnost.

2.2 Rozměrová řada logotypu



PRINCIPY UŽITÍ

Při umísťování logotypu a symbolu na podkladových plochách je nezbytné, aby mezi logotypem a pozadím byl **dostatek kontrastu**. Logotyp nesmí být umístěn na pozadí, které s ním konkuruje.

- A** — Pokud nelze logotyp aplikovat v základní barevné podobě, je povoleno umísťovat jeho inverzní bílou variantu na libovolných podkladových plochách, jejichž intenzita zaručuje jeho čitelnost,
- B** — pokud nelze logotyp aplikovat na světlý barevný podklad, je třeba použít jeho inverzní černou verzi,
- C** — inverzní bílou variantu logotypu lze použít na šedých podkladových plochách v odstínech 40–100% černé barvy. Černou variantu logotypu lze aplikovat na šedých podkladových plochách v odstínech 0–30% černé barvy.

Aby se zabránilo nesprávnému použití v aplikaci, musí být logotyp použit vždy výhradně tak, jak je zde uvedeno.

2.3 Logotyp na pozadí



PRINCIPY UŽITÍ

Při umísťování logotypu na podkladových plochách je nezbytné, aby mezi logotypem a pozadím byl **dostatek kontrastu**. Logotyp nesmí být umístěn na pozadí, které rozptyluje pozornost.

- A** — Barevná nebo černobílá podkladová plocha musí být dostatečně světlá, aby kontrast zaručil čitelnost logotypu v jeho základní barevné podobě,
- B** — v případě, že je barevná nebo černobílá fotografie tmavá, lze použít inverzní variantu logotypu,
- C** — je-li podkladová fotografie nestejněměrná, je nutné zvolit jiný výřez pro umístění,
- D** — možné použití drobných retuší pro docílení kvalitní čitelnosti logotypu,
- E** — úprava barevné saturace fotografie tak, aby vynikla čitelnost logotypu.

Stejná pravidla použití platí nejen u základní verze logotypu, ale i u všech ostatních verzí včetně symbolu.

2.4 Logotyp na podkladové ploše



A



B



C



D



E



PRINCIPY UŽITÍ

Logotyp, samostatný symbol a další zde definované prvky není dovoleno upravovat, přemisťovat, měnit poměry jednotlivých prvků, používat jiné písmo nebo měnit barevnost. Vyobrazení na této straně ukazují některé nesprávné podoby a použití logotypu:

- A** — použití gradientu,
- B** — pozměněná barevnost,
- C** — logotyp v obrysu,
- D** — podkres stínem,
- E** — použití více barev,
- F** — deformace logotypu,
- G** — vnitřní stínování,
- H** — úprava logotypu.

Stejná pravidla platí nejen u základní verze logotypu, ale i u všech ostatních verzí včetně symbolu.

2.5 Zakázané varianty logotypu



PRINCIPY UŽITÍ

Tato verze symbolu s claimem se používá především v reklamních materiálech. Claim se k symbolu zarovnává opticky k horní linii. Jeho výška je definována poměrově vzhledem k celému symbolu. Pro použití symbolu s claimem platí stejná pravidla, jaká definují ochrannou zónu, barevnost, zakázané varianty i všechny další parametry.

Doporučená minimální velikost symbolu s claimem je 8 mm.

Claim - (slogan, jenž bývá připojen k logu či logotypu firmy) bude součástí komunikační strategie Libereckého kraje a Krajského úřadu Libereckého kraje, která bude zpracovaná do směrnice.

2.6 Symbol s claimem

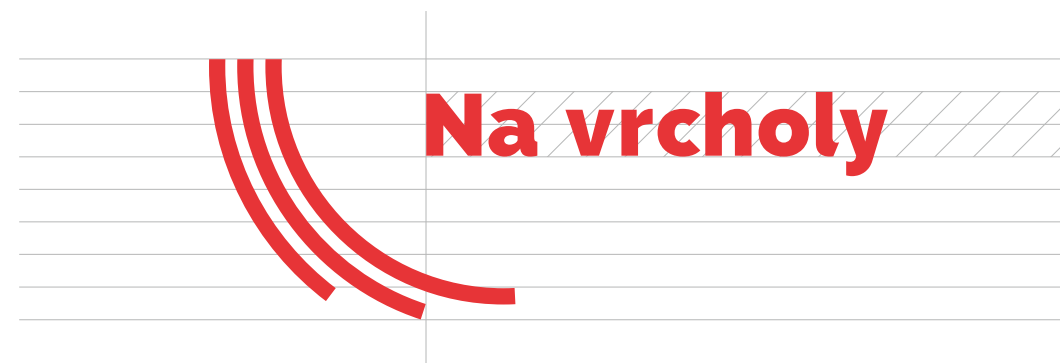

PRINCIPY UŽITÍ

Tato verze symbolu s webovou adresou se používá především v reklamních materiálech. Webová adresa se k symbolu zarovnává opticky k horní linii. Jeho výška je definována poměrově vzhledem k celému symbolu. Pro použití symbolu s webovou adresou platí stejná pravidla, jaká definují ochrannou zónu, barevnost, zakázané varianty i všechny další parametry.

Doporučená minimální velikost symbolu s webovou adresou je 8 mm.

Logotyp s webovou adresou existuje i v datové podobě a není třeba jej znovu kreslit.

2.7 Symbol s webovou adresou

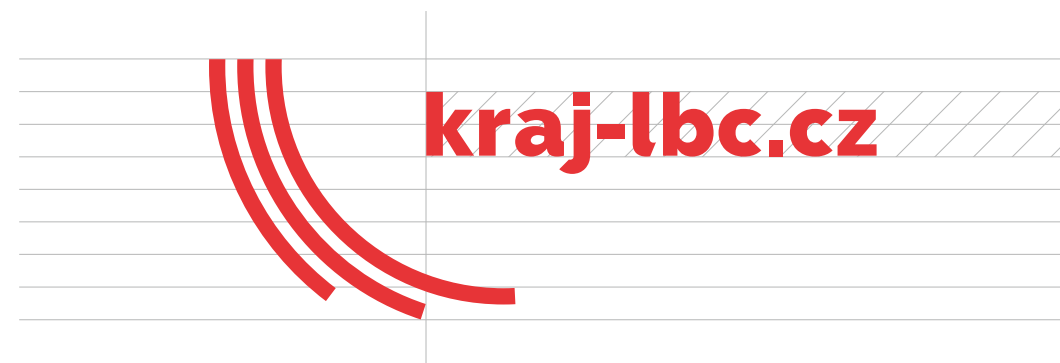

PRINCIPY UŽITÍ

Tato verze symbolu s odkazem na příspěvkovou organizaci se používá především v materiálech souvisejících s touto problematikou a u prezentace těchto institucí obecně. Odkaz se k symbolu zarovnává opticky k horní linii. Jeho výška je definována poměrově vzhledem k celému symbolu. Pro použití symbolu s odkazem platí stejná pravidla, jaká definují ochrannou zónu, barevnost, zakázané varianty i všechny další parametry.

Doporučená minimální velikost symbolu s odkazem je 8 mm.

Symbol s odkazem existuje i v datové podobě a není třeba jej znovu kreslit.

2.8 Symbol s odkazem na příspěvkovou organizaci



P R I N C I P Y U Ž I T Í

Principy rozložení vzhledu u tištěných materiálů (angl. layout – užito dále v textu) jsou založeny na velikosti dokumentu. Nejkratší strana formátu určuje velikost logotypu.

Šířka logotypu by měla být 22 % šířky kratší strany formátu. Minimální výška logotypu je 8 mm – nesmí být menší. Vodorovně je logotyp umístěn na levé vrchní straně a střední ose dokumentu. Vertikálně je ideální poloha **trojnásobek výšky písmena r od okraje formátu**.

Rozměr symbolu závisí na velikosti logotypu. V ideálním případě by výška logotypu měla být stejná jako výška symbolu. Vodorovně je symbol umístěn na spodní straně a střední ose dokumentu. Vertikálně je ideální poloha **dvojnásobek výšky symbolu od okraje formátu**.

V alternativní verzi postavení značky ve formátu je pozice logotypu a symbolu proznačena šedou barvou.

Přednastavené šablony se používají především v běžné interní a externí komunikaci Libereckého kraje a Krajského úřadu Libereckého kraje.

2.9.1 Umístění logotypu a symbolu ve standardních formátech

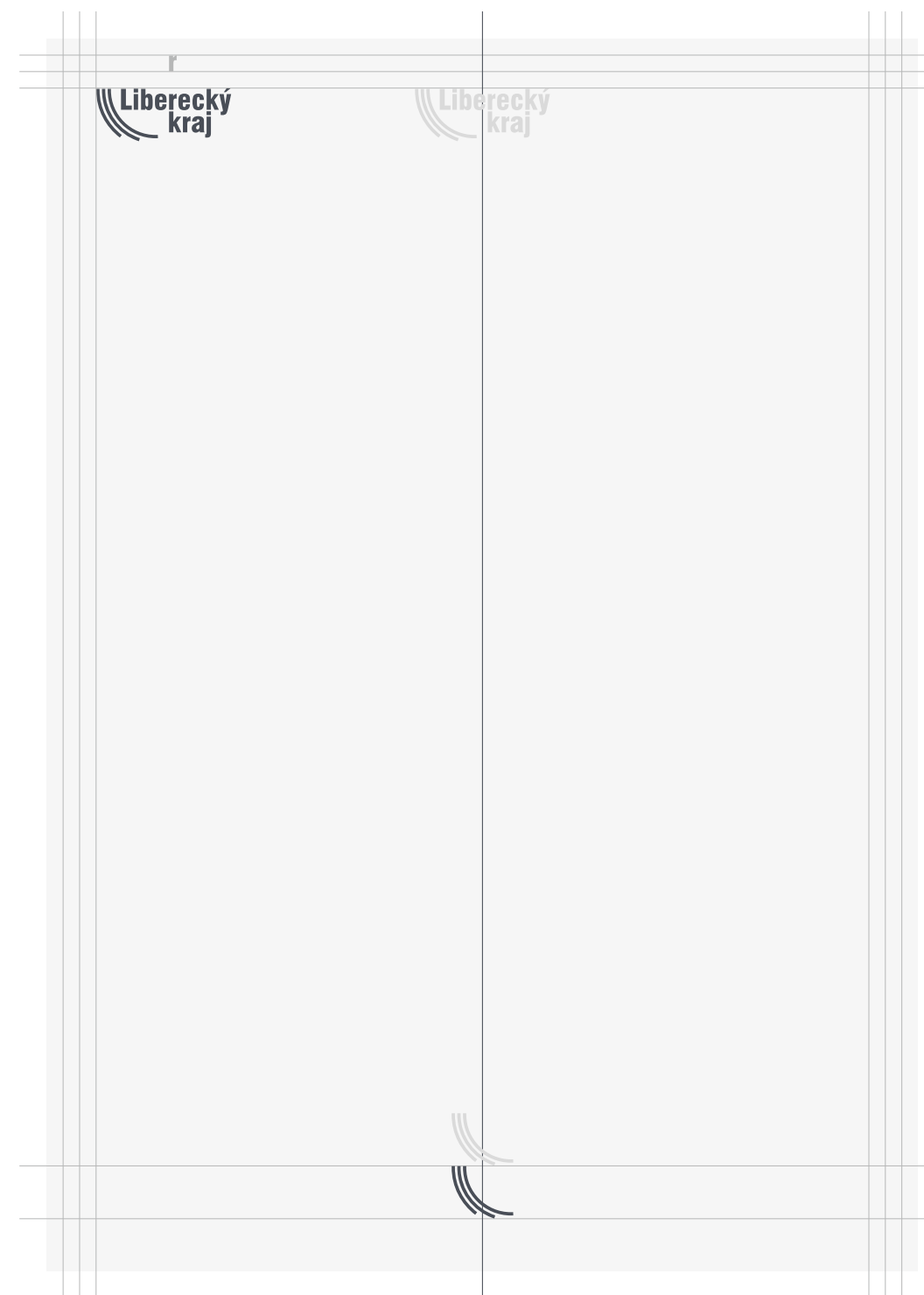

PRINCIPY UŽITÍ

Šablony na standardní formáty tiskovin jsou připraveny s předem nastaveným rozměrem a pozicí logotypu. Těchto pět standardních formátů není potřebné vytvářet, lze jednoduše použít šablonu.

Pozice logotypu a symbolu musí být dodrženy a jednotlivé prvky se nesmí libovolně umisťovat.

2.9.2 Standardní formáty - tisková reklama

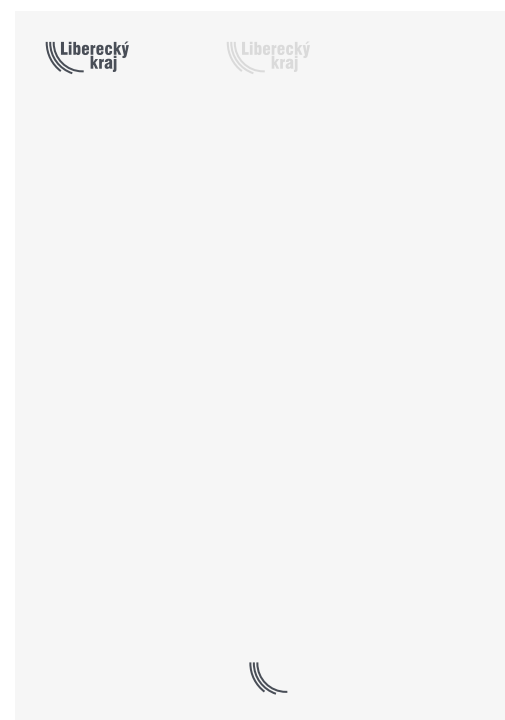

210 x 297 mm

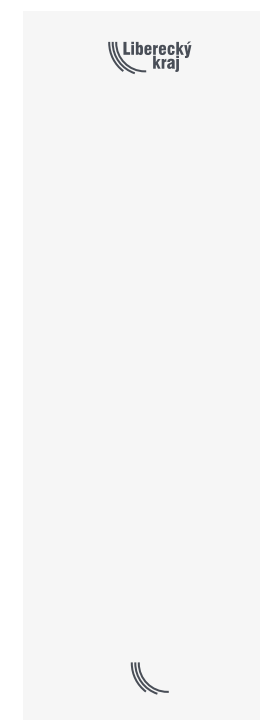

105 x 297 mm

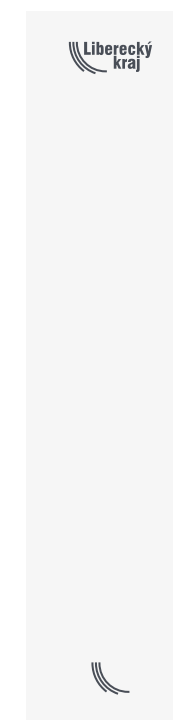

70 x 297 mm

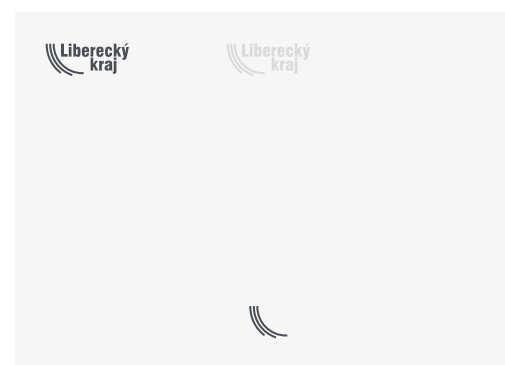

210 x 148 mm

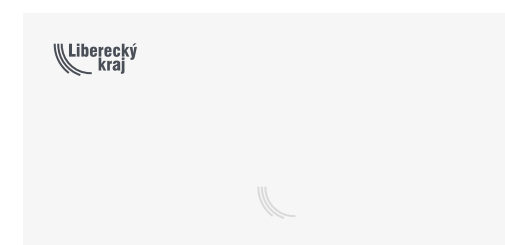

210 x 99 mm

PRINCIPY UŽITÍ

Šablony na standardní formáty online bannerů jsou připraveny s předem nastaveným rozměrem a pozicí logotypu. Těchto sedm standardních formátů není potřebné vytvářet, lze jednoduše použít šablonu.

Pozice logotypu a symbolu musí být dodrženy a jednotlivé prvky se nesmí libovolně umisťovat.

2.9.3 Standardní formáty - bannery

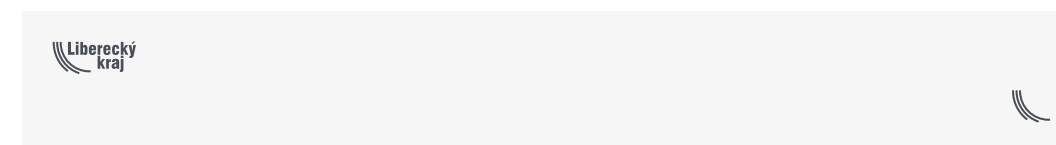

745 x 100 px

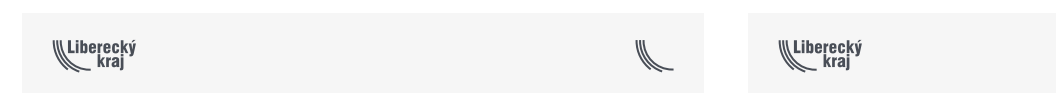

480 x 60 px



234 x 60 px

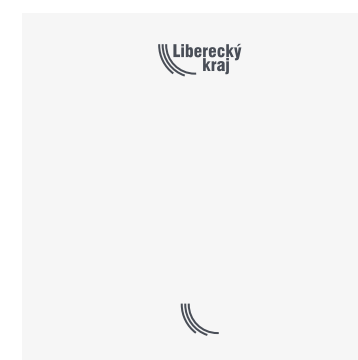

250 x 250 px

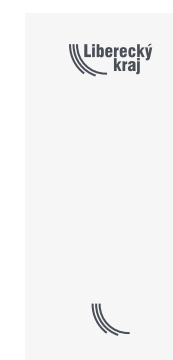

120 x 250 px

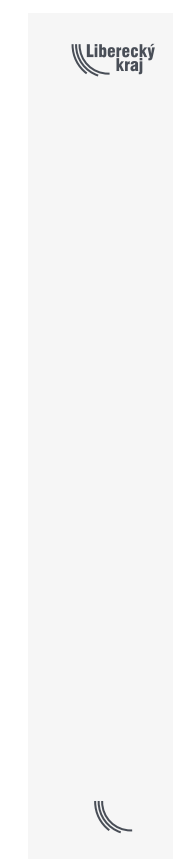

120 x 600 px

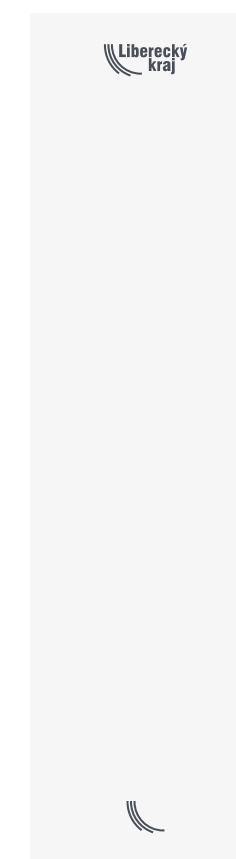

160 x 600 px

BAREVNOST

Vizuální identita značky zahrnuje mimo základní barevnost hlavního logotypu a sekundární barevnou škálu i alternativní barevnici. Všechny tyto barvy jsou součástí jednotného vizuálního stylu a lze je použít v rámci mediální komunikace.

- A** — Základní barevnost,
- B** — doplňková barevnost,
- C** — alternativní barevnost,
- D** — alternativní barevnost.

Designer je zodpovědný za správné a citlivé použití základní, sekundární a alternativní barevnice.

3.1 Barevné varianty logotypu



BAREVNOST

Číselné hodnoty barev slouží pro různé způsoby použití: přímé barvy PANTONE® a sůtiskové barvy CMYK pro tisk ofsetem, sítotiskem apod., RGB pro zobrazování na displejích, HTML barvy pro použití v internetových aplikacích.

Hlavní barvy jsou určeny pro pozadí a text, jako jednotný a konzistentní vizuální prvek.

Fólie pro výřez: 777 - 002 CF Sweet Red, Avery Dennison®
777 Cast Films

Fólie pro výřez: 777 - 070 CF Deep Gray, Avery Dennison®
777 Cast Films

3.2 Základní barevnost

PANTONE® Red ₀₃₂ C

C0 M90 Y76 K0

R239 G51 B64

HEX/HTML EF3340

PANTONE® Cool Gray ₁₁ U

C40 M30 Y20 K66

R72 G77 B86

HEX/HTML 484D56

BAREVNOST

Číselné hodnoty barev slouží pro různé způsoby použití: přímé barvy PANTONE® a sůtiskové barvy CMYK pro tisk ofsetem, sítotiskem apod., RGB pro zobrazování na displejích, HTML barvy pro použití v internetových aplikacích.

Alternativní barevnost se používá v kratších textech, ke zvýraznění důležitých informací.

Fólie pro výřez: 777 - 033 CF Blue, Avery Dennison®
777 Cast Films

Fólie pro výřez: 777 - 077 CF Purple, Avery Dennison®
777 Cast Films

3.3 Alternativní barevnost

PANTONE®₆₃₃ U

C100 M18 Y13 K17

R39 G130 B158

HEX/HTML 27829E

PANTONE®₂₅₉₃ C

C59 M94 Y0 K0

R132 G50 B155

HEX/HTML 84329B

FOTOGRAFIE

Kvalitní image fotografie jsou srozumitelné i bez textového doplnění. Proto by tento typ fotografií měl být hlavním vizuálním prvkem, který budou mimo jiné komunikovat všechny odbory úřadu. Je důležité, aby se celkový tón a vzhled fotografie inspiroval estetickou kvalitou a v ideálním případě vyprávěl příběh. Image fotografie zde představuje požadovaný styl, jehož základem je dobře zvolená kompozice, detail, nálada a nepřehnané retušování.

Fotografie hrají zásadní roli při vytváření celkového vjemu. **Vyjadřují charakter a emoce mnohem lépe než text.** Proto je důležité, dbát na kvalitu fotografií a vytváření souboru reprezentativních ilustračních fotografií napříč všemi resorty odborů.

Vybírejte fotografie s lokálními motivy a výraznými detaily. Při správné aplikaci typografie dosáhnete maximálního vizuálního účinku.

4.1 Přehled

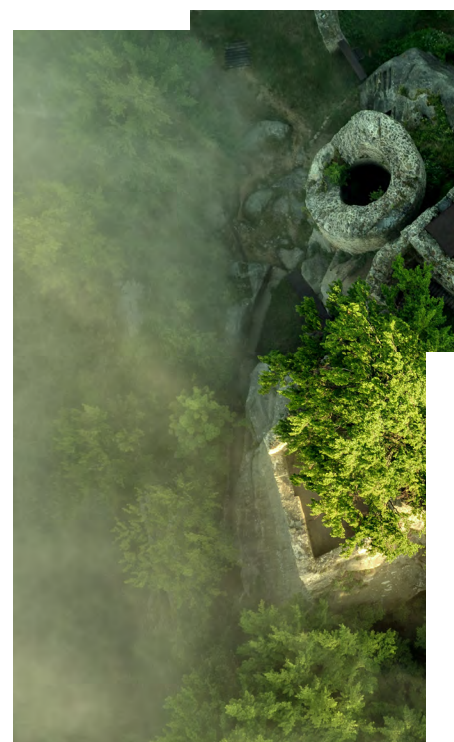
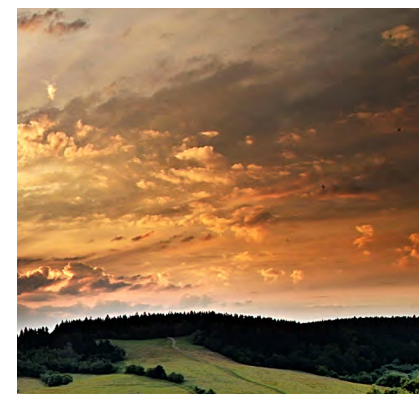
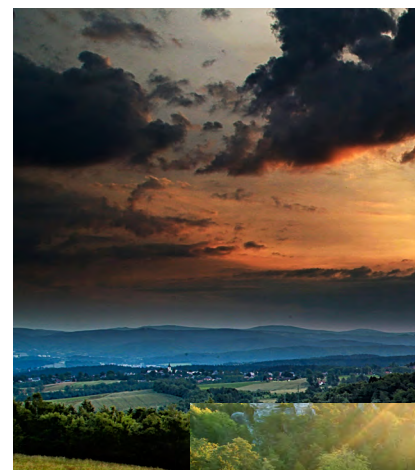

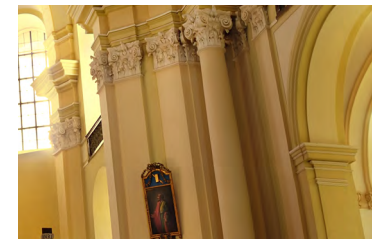
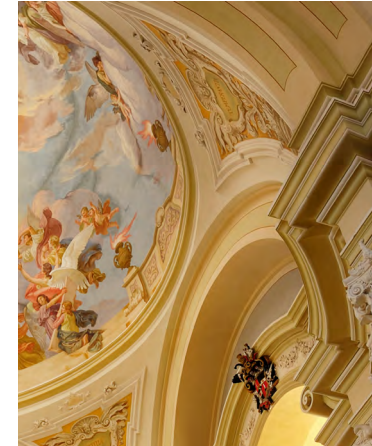
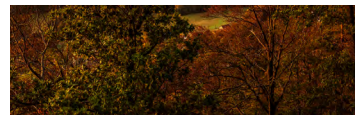
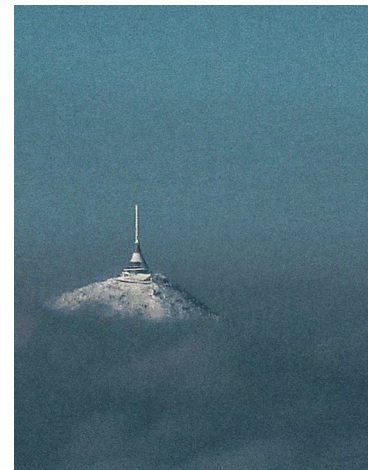
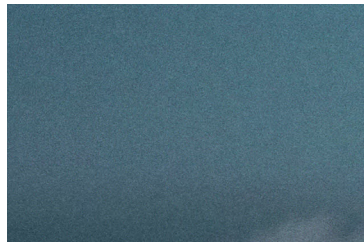
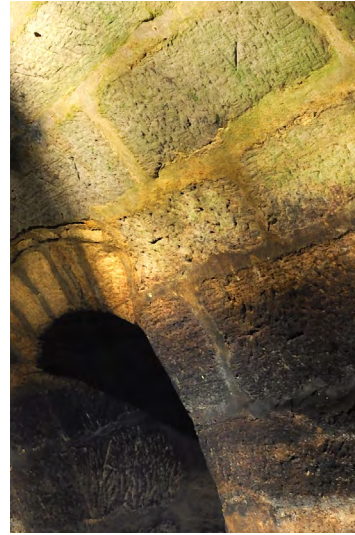

Image fotografie by měla obsahovat co nejvíce předem definovaných znaků. Tím, že se všechny odbory a instituce Libereckého kraje budou řídit stejně stanovenými postupy, bude vizuální projev značky sjednocený a přitažlivý.

Dosažitelnost: místo, styl, charakter a další aspekty by měly zobrazit realitu, která je o něco poutavější než každodenní život. Není však cílem fotografie zobrazit životní styl, který je nedosažitelný.

Ostatní atributy: je důležité, aby se vizuální prvky odlišovaly a byly pro návštěvníky **zapamatovatelné**. Fotografie by měla být hlavně **autentická**. Musí být také **esteticky hodnotná**, a to i v případě, že bude použita pouze lokálně.

Postprodukce fotografií by měla být vysoce kvalitní a v souladu se strategií propagace značky.

KVALITNÍ
POSTPRODUKCE

PŘÍBĚH

DETAIL

ESTETIKA

IMAGE

AUTENTICITA

DOSAŽITELNOST

ZAPAMATOVATELNOST

KVALITNÍ
POSTPRODUKCE

DŘÍPĚLI

A — Písmová osnova:

- › akcentová linie: horní a dolní indexové účaří,
- › horní dotažnice: označuje výšku verzálek,
- › střední dotažnice: označuje výšku minusek,
- › účaří: základní dotažnice,
- › spodní dotažnice: dolní linie,

B — řez, styl písma,

- C** — **1: verzálky** jsou velká písmena a čísla,
2: minusky jsou malá písmena a čísla,
3: kapitálky jsou velká písmena psaná velikostí malých písmen, počáteční písmeno velké; používají se k vyznačování. **Uměle zmenšené verzálky působí světlejším dojmem a v textu jsou rušivé.**

5.1 Obecné typografické pojmy

A

Raleway	—————	Black	1: VERZÁLKY
	—————	<i>Bold Italic</i>	2: minusky
	—————	Bold	3: KAPITÁLKY
	—————	<i>SemiBold Italic</i>	
	—————	SemiBold	
	—————	<i>Medium Italic</i>	
	—————	Medium	
	—————	<i>Regular Italic</i>	
	—————	Regular	
	—————	<i>Light Italic</i>	
	—————	Light	
	—————	<i>Thin Italic</i>	
	—————	Thin	

B**C**

Písmo je nezbytnou součástí jednotného vizuálního stylu a pomáhá k dosažení uceleného vzhledu značky. Doporučená písma se používají ve všech tištěných materiálech, na webových stránkách a v elektronické komunikaci.

Příklady užití fontu při práci s textem ve formátu na pravé straně: **Headline: nadpis**, **Subheadline: podnadpis**, **Body text: textové písmo**.

Alternativní písma jsou určena pro situace, kdy hlavní písmo nelze použít. Užití alternativního písma má za důsledek změnu celkového vjemu a navíc vede k roztržitosti vizuálního charakteru značky.

Upřednostňovaným písmem pro hlavní nadpisy je Raleway Black. Některá slova v nadpisu mohou být odlišena pomocí Raleway Bold a Raleway Bold Italic. Pro nadpisy je možné použít Raleway ExtraBold a to v případě, že pozadí za textem je příliš rušivé a verze Bold není čitelná. **Poznámka: Použijte optický rozpal a rozteč písmen kolem +50.**

Písmo pro podnadpisy je Raleway SemiBold Regular a Raleway SemiBold Italic. **Poznámka: Použijte optický rozpal a rozteč písmen kolem +50.**

Text se sází v písmu Merriweather Light. Proznačování textu je povoleno pomocí Merriweather Bold, Merriweather Bold Italic nebo Merriweather Light Italic. **Poznámka: Použijte rozteč písmen kolem -10.**

Pro úřední dokumenty a pro úpravu písemností se dle **směrnice OS-15/06/11** užívá výhradně Times New Roman 12 bodů.

NADPIS

PODNADPIS

Tělo textu

Písmo pro nadpis

Raleway Black
Raleway ExtraBold Regular
Raleway ExtraBold Italic
Raleway Bold
Raleway Bold Italic

Písmo pro podnadpis

Raleway SemiBold Regular
Raleway SemiBold Italic

Textové písmo

Merriweather Bold
Merriweather Bold Italic
Merriweather Light
Merriweather Light Italic

Alternativní písmo

Times New Roman Bold
Times New Roman Bold Italic

Alternativní písmo

Arial Black
Arial Bold

Alternativní písmo

Times New Roman Regular
Times New Roman Italic

Raleway je základním písmem jednotného vizuálního stylu ve formátu OpenType. Písmo Raleway se pro svůj jasný výraz uplatní především jako písmo titulkové. Díky jeho vyvážené kresbě a dobré čitelnosti je také písmem, které lze použít i pro sazbu delších textů.

fonts.google.com/specimen/Raleway

ABCČĆDĎEFGHIJKLMNOPQRSŠUVWXYZ

abcčćdďefghijklmnopqrsštuvwxyz

1234567890

[\^_ '~¢£/¥ƒ§ª“«»-†‡•„”»...%°¿!"]

#\$%&'*,.-./ÆªŁØOE°æıøoeßµ™Đ

{1/2±1/4÷!°¾®-đ×©≠√≤≥ð}

ABCČĆDĎEFGHIJKLMNOPQRSŠUVWXYZ

abcčćdďefghijklmnopqrsštuvwxyz

1234567890

[\^_ '~¢£/¥ƒ§ª“«»-†‡•„”»...%°¿!"]

#\$%&'*,.-./ÆªŁØOE°æıøoeßµ™Đ

{1/2±1/4÷!°¾®-đ×©≠√≤≥ð}

ABCČĆDĎEFGHIJKLMNOPQRSŠUVWXYZ

abcčćdďefghijklmnopqrsštuvwxyz

1234567890

[\^_ '~¢£/¥ƒ§ª“«»-†‡•„”»...%°¿!"]

#\$%&'*,.-./ÆªŁØOE°æıøoeßµ™Đ

{1/2±1/4÷!°¾®-đ×©≠√≤≥ð}

Merriweather je textovým písmem jednotného vizuálního stylu ve formátu OpenType. Písmo Merriweather se vyznačuje především robustními patkami, otevřenějšími tvary a dobrou čitelností. Je písmem, které užíváme hlavně pro sazbu delších textů, použití v těle zprávy, tzv. body text.

fonts.google.com/specimen/Merriweather

ABCČĆDĎEFGHIJKLMNOPQRSŠUVWXYZ

abcčćdďefghijklmnopqrsštuvwxyz

1234567890

[\^_‘~ç£/¥f\$%&’*+,-./ÆªŁØOEºæıłøoeßµ™Đ

{1/2±1/4÷!º3/4®-ð×©≠√≤≥∂}

ABCČĆDĎEFGHIJKLMNOPQRSŠUVWXYZ

abcčćdďefghijklmnopqrsštuvwxyz

1234567890

[\^_‘~ç£/¥f\$%&’*+,-./ÆªŁØOEºæıłøoeßµ™Đ

{1/2±1/4÷!º3/4®-ð×©≠√≤≥∂}

ABCČĆDĎEFGHIJKLMNOPQRSŠUVWXYZ

abcčćdďefghijklmnopqrsštuvwxyz

1234567890

[\^_‘~ç£/¥f\$%&’*+,-./ÆªŁØOEºæıłøoeßµ™Đ

{1/2±1/4÷!º3/4®-ð×©≠√≤≥∂}

{1/2±1/4÷!º3/4®-ð×©≠√≤≥∂}

T Y P O G R A F I E

V případech, kdy nejsou k dispozici základní písma Raleway a Merriweather, mohou uživatelé sady Office použít jako náhradu systémová písma **Arial** a **Times New Roman**. Písma Arial a Times New Roman lze také použít pro účely prezentace. Písmo **Calibri** je definováno jako body text v těle e-mailů, podpisy v elektronické komunikaci jsou nastaveny v písmu **Arial Narrow**. Na webu Libereckého kraje je užíván font **Source Sans Pro**.

www.fonts.com/font/monotype/arial-os

www.fonts.com/font/monotype/times-new-roman-os

www.fonts.com/font/microsoft-corporation/calibri

5.5 Písmo pro elektronické dokumenty

Arial

ABCČĆDĎEFGHIJKLMNOPQRSŠUVWXYZ

abcčćdďefghijklmnopqrsštuvwxyz

1234567890

[\^_‘~¢£/¥f§¤“«»–†‡•¶„”»...%º¿!”]

#\$%&’*+,-./ÆªŁØOE°æıłøoeßµ™Đ

{½±¼÷|°¾®–ð×©≠√≤≥ð}

Times New Roman

ABCČĆDĎEFGHIJKLMNOPQRSŠUVWXYZ

abcčćdďefghijklmnopqrsštuvwxyz

1234567890

[\^_‘~¢£/¥f§¤“«»–†‡•¶„”»...%º¿!”]

#\$%&’*+,-./ÆªŁØOE°æıłøoeßµ™Đ

{½±¼÷|°¾®–ð×©≠√≤≥ð}

Příklad kombinace titulkového písma **Raleway** a textového písma **Merriweather**.

Raleway

Liberecký kraj

MAG. *l*kraj

SEVEROČESKÉ
MUZEUM UKÁŽE
OBNOVENOU
MELTZEROVU
VITRÁŽ MADONA
S DÍTĚTEM

Desetitisíce předmětů má ve svých sbírkách Severočeské muzeum. **Mnoho jich získalo darem. Ale jenom jeden jediný z nich nese jmenovité věnování. Je to novorenesanční vitráž *Madona s dítětem*.**

Prošla rukama zkušeného a mimořádně citlivého restaurátora Davida Roskovce z Hrubé Horky u Železného Brodu, který už v předcházejících letech vrátil původní krásu jedné gotické a čtyřem renesančním vitrážím z muzejních sbírek. **Proznačování v textu je možné použitím písma Merriweather Bold. Nebo použitím písma Merriweather Bold Italic, případně Merriweather Italic**, uvedla Květa Vinklátová, radní pro kulturu, památkovou péči a cestovní ruch Libereckého kraje.

Merriweather

Autorem znaku Libereckého kraje je heraldik Mgr. Jan Tejkal. Znak tvoří modře čtvrcený, rovný, dole v hrot vybíhající štít. V pohledu zleva je v prvním a čtvrtém poli bílý český lev, ve druhém bílé vozové kolo s osmi rameny a ve třetím poli bílý volný vydutý hrot.

Používá se na administrativních tiskovinách výše uvedených zastupitelů, ve výjimečných případech též na dárkových nebo upomínkových předmětech, které jsou těmito orgány věnovány při oficiálních příležitostech.

Kolo znaku Libereckého kraje je erbovním znakem slezského rodu Redernů, kteří se zasloužili o rozvoj libereckého zámku i založení radnice. Kolo je použito jako symbol celého textilního kraje. Znak Libereckého kraje a k němu náležející prvky: pečetidlo, závěsný odznak apod. smí užívat výhradně Liberecký kraj a jeho orgány – Rada a Zastupitelstvo Libereckého kraje.

Značka, tj. logotyp Libereckého kraje, symbol a jeho mutace slouží základní interní a externí komunikaci Libereckého kraje a Krajského úřadu Libereckého kraje. Znak je oficiálním reprezentativním prvkem a může být používán v dvoj nebo trojrozměrné podobě pro oficiální jednání Rady nebo Zastupitelstva Libereckého kraje.

ZNAK LIBERECKÉHO KRAJE

Návrh znaku byl schválen Zastupitelstvem Libereckého kraje dne 22. 5. 2001. Znak byl Libereckému kraji udělen rozhodnutím předsedy poslanecké sněmovny č. 92 dne 8. 10. 2001.

Na základě **Zákona č. 129/2000 Sb.**, o krajích je proto znak Libereckého kraje možné používat jen se souhlasem Libereckého kraje. Všichni uživatelé znaku jsou povinni dbát na to, aby znak byl užíván správně a důstojně. Písemná žádost o povolení užití znaku se doručuje Radě Libereckého kraje a obsahuje: odůvodnění žádosti, způsob užití znaku, náskres umístění znaku.

A — Základní barevné provedení,

B — inverzní černé provedení,

C — inverzní bílé provedení: černá barva v podkladu.

Rada kraje rozhodne o povolení užití znaku kraje do 30 dnů ode dne doručení žádosti. O výsledku rozhodnutí bude žadatel bez zbytečného odkladu písemně vyrozuměn.

6.1 Pozitivní provedení znaku



A

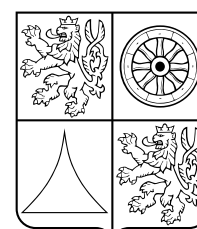

B

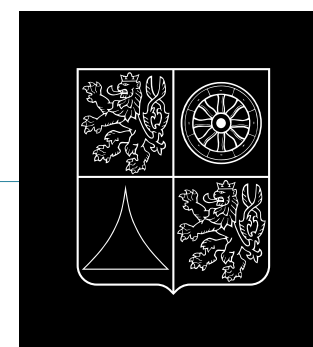

C

Ochranná zóna znaku je definována **výškou vozového kola s osmi rameny**. Smyslem ochranné zóny je zajistit dostatečný odstup od všech ostatních vizuálních prvků, které by mohly jeho jedinečnost opticky narušit. Ochranná zóna také slouží k nastavení minimálního odsazení od okraje formátu.

Minimální volný prostor kolem znaku ze všech stran se rovná výšce kola znaku. Doporučená ochranná zóna se rovná dvojnásobku výšky kola znaku.

Ochranná zóna se nevztahuje na podklad do 40 % černé barvy a na stříbrný podklad.

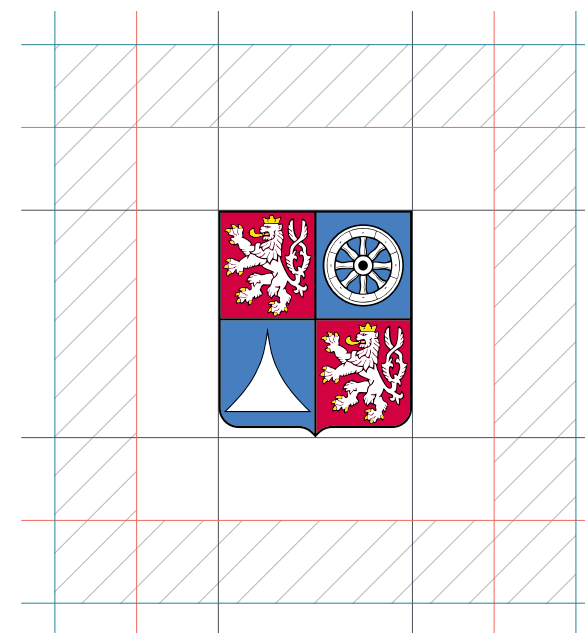

Respektování rozměrové řady slouží systematickému používání znaku především v tištěných materiálech a pomáhá vytvářet jejich jednotný styl. Minimální velikost určuje doporučenou velikost znaku zaručující jeho bezchybnou reprodukci tiskovými technikami. U rozměrové řady znaku je minimální velikost definována tímto způsobem:

- A** — 100% výška znaku 30 mm. Tištěné materiály formátu A4, obálky C5, C4,
- B** — 75% výška znaku 22 mm. Komplimentky, obálky DL, C6,
- C** — 50% výška znaku 15 mm. Vizitky, identifikační karty,
- D** — **doporučená minimální velikost znaku: 30% výška znaku 9 mm.**

Barevná verze znaku patří k technologicky náročnějším vzhledem k počtu barev a soutisku. Použití je limitováno především velikostí s důrazem na čitelnost.



A



B



C



D

ZNAK LIBERECKÉHO KRAJE

Při umísťování znaku na podkladových plochách je nezbytné, aby mezi znakem a pozadím byl **dostatek kontrastu**. Znak nesmí být umístěn na pozadí, které s ním konkuruje.

- A** — Pokud nelze znak aplikovat v základní barevné podobě, je povoleno umísťovat jeho inverzní bílou variantu na libovolných podkladových plochách, jejichž intenzita zaručuje jeho čitelnost,
- B** — pokud nelze znak aplikovat na světlý barevný podklad, je třeba použít jeho inverzní černou verzi,
- C** — inverzní bílou variantu znaku lze použít na šedých podkladových plochách v odstínech 40–100% černé barvy. Černou variantu znaku lze aplikovat na šedých podkladových plochách v odstínech 0–30% černé barvy.

Aby se zabránilo nesprávnému použití v aplikaci, znak musí být použit vždy výhradně tak, jak je zde uvedeno.

6.4 Znak na pozadí



Z N A K L I B E R E C K É H O K R A J E

Znak Libereckého kraje není dovoleno upravovat, přemísťovat, měnit poměry jednotlivých prvků nebo pozměňovat barevnost. Vyobrazení na této straně ukazují některé nesprávné podoby a použití znaku:

- A** — znak v barvě na barevné podkladové ploše,
- B** — obrys znaku v barvě na barevné podkladové ploše,
- C** — bílá podkladová plocha znaku na barevném pozadí,
- D** — barevná úprava znaku,
- E** — stupně šedi na podkladové ploše znaku,
- F** — barevný znak v obrysu.

Znak Libereckého kraje v barvě nesmí být použit na barevných podkladových plochách.

6.5 Zakázané varianty znaku

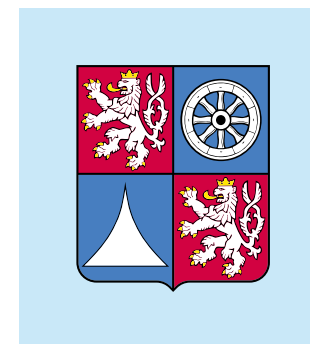

A

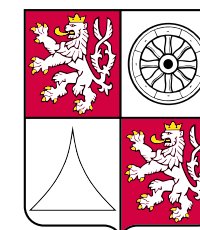

D

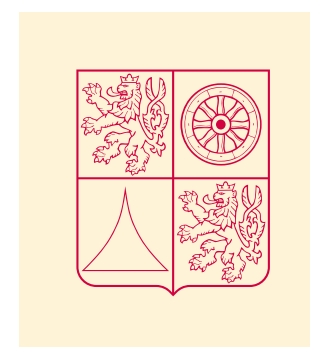

B

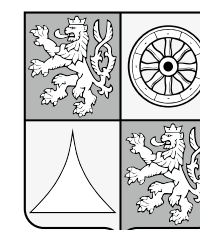

E

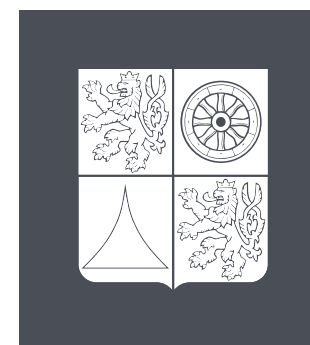

C

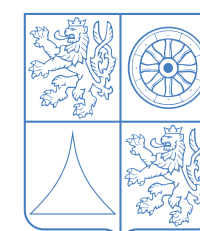

F

ZNAK LIBERECKÉHO KRAJE

Principy layoutu u tištěných materiálů jsou založeny na velikosti dokumentu. Nejkratší strana formátu určuje velikost znaku.

Šířka znaku by měla být 22 % šířky kratší strany formátu. Minimální výška znaku je 9 mm – nesmí být menší. Vodorovně je znak umístěn na levé vrchní straně a střední ose dokumentu. Vertikálně se ideální poloha znaku rovná **trojnásobku výšky kola od kraje formátu**.

V alternativní verzi postavení značky ve formátu je pozice znaku proznačena šedou barvou.

Přednastavené šablony se používají především při externí a interní komunikaci zástupců krajské samosprávy.

6.6.1 Umístění znaku ve standardních formátech

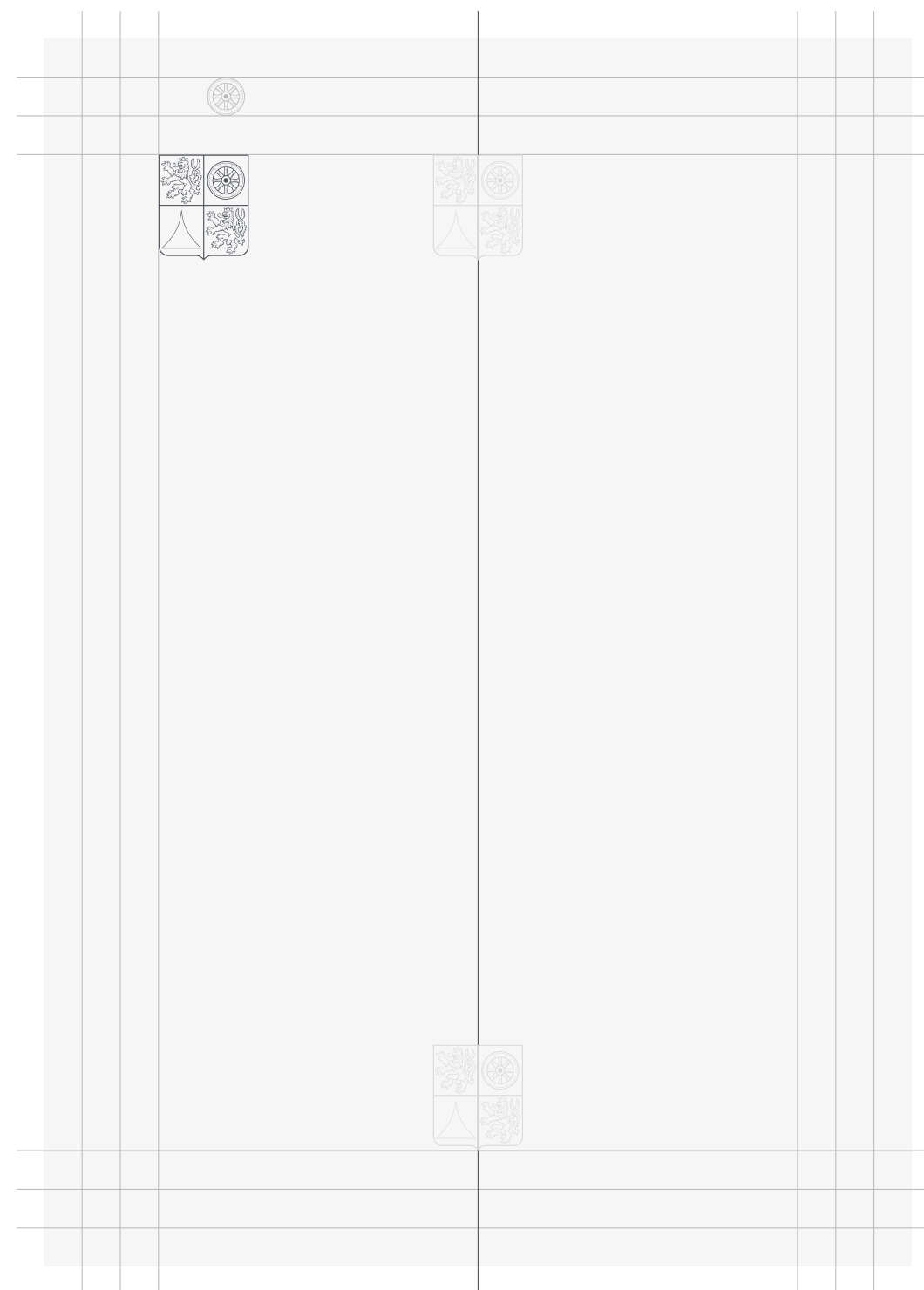

Šablony na standardní formáty tiskovin jsou připraveny s předem nastaveným rozměrem a pozicí znaku. Těchto pět standardních formátů není potřebné vytvářet, lze jednoduše použít šablonu.

Pozice znaku musí být dodržena a jednotlivé prvky se nesmí libovolně umisťovat.

6.6.2 Standardní formáty - tisková reklama

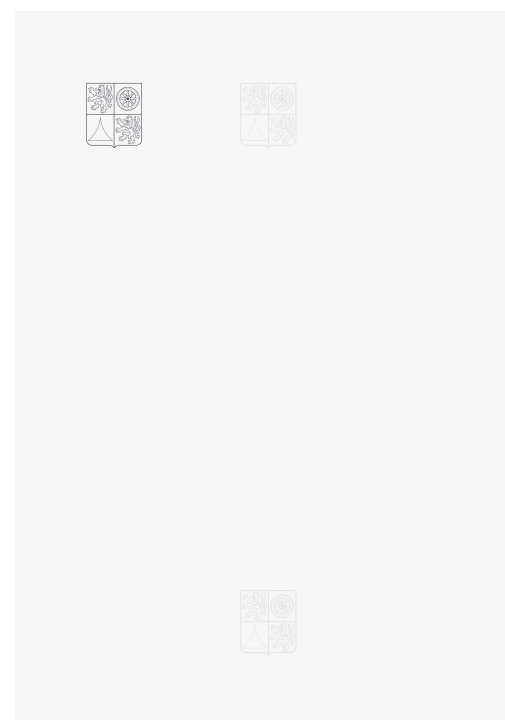

210 x 297 mm

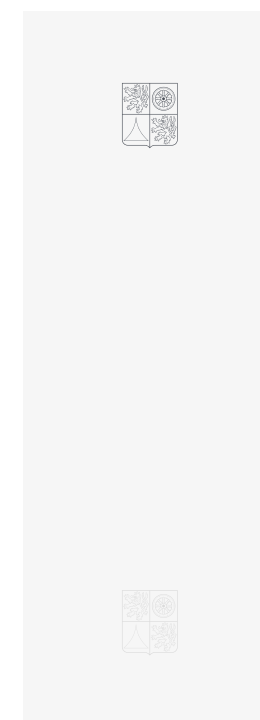

105 x 297 mm

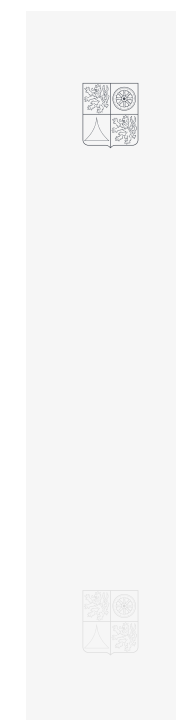

70 x 297 mm

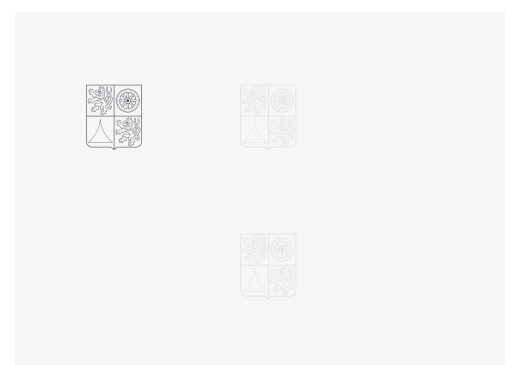

210 x 148 mm

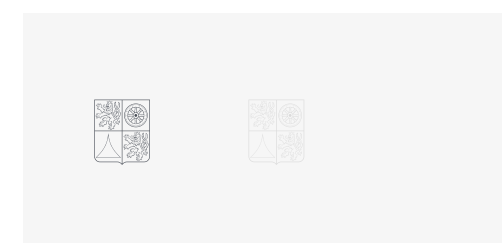

210 x 99 mm

ZNAK LIBERECKÉHO KRAJE

Šablony na standardní formáty online bannerů jsou připraveny s předem nastaveným rozměrem a pozicí znaku. Těchto sedm standardních formátů není potřebné vytvářet, lze jednoduše použít šablonu.

Pozice znaku musí být dodržena a jednotlivé prvky se nesmí libovolně umisťovat.

6.6.3 Standardní formáty - bannery

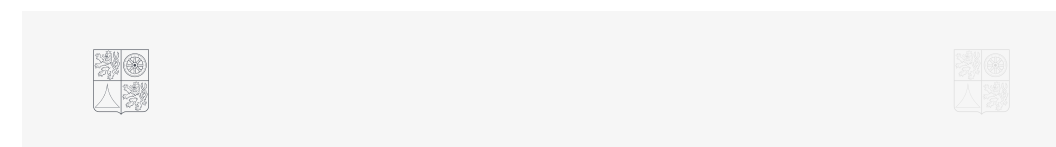

745 x 100 px

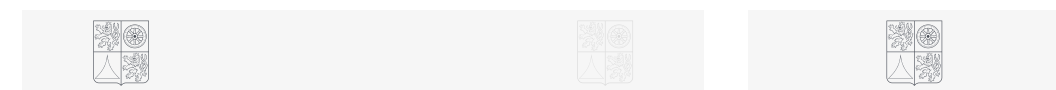

480 x 60 px

234 x 60 px

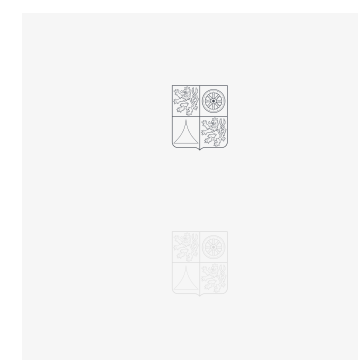

250 x 250 px

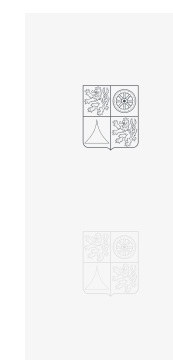

120 x 250 px

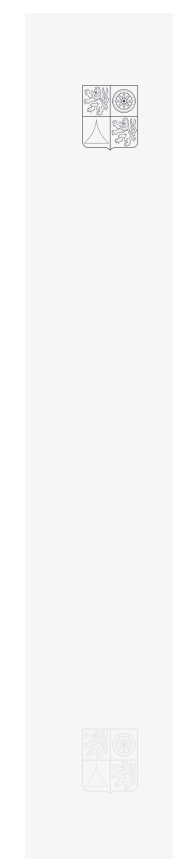

120 x 600 px

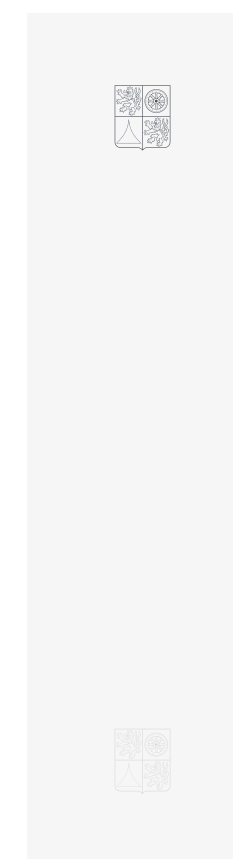

160 x 600 px

ZNAK LIBERECKÉHO KRAJE

Principy layoutu u tištěných materiálů jsou založeny na velikosti dokumentu. Nejkratší strana formátu určuje velikost znaku.

Šířka znaku a logotypu by měla být 22 % šířky kratší strany formátu. Minimální výška znaku je 9 mm a logotypu 8 mm – nesmí být menší.

Vodorovně je znak umístěn na levé vrchní straně a střední ose dokumentu. Vertikálně se ideální poloha znaku rovná **trojnásobku výšky kola od kraje formátu.**

Logotyp je vodorovně umístěn na střední spodní ose dokumentu. Vertikálně je ideální poloha **dvojnásobek výšky logotypu od okraje formátu.**

V alternativní verzi postavení značky ve formátu je pozice znaku a logotypu proznačena šedou barvou.

Přednastavené šablony se používají především při externí a interní komunikaci zástupců krajské samosprávy.

6.7.1 Umístění znaku a logotypu ve standardních formátech

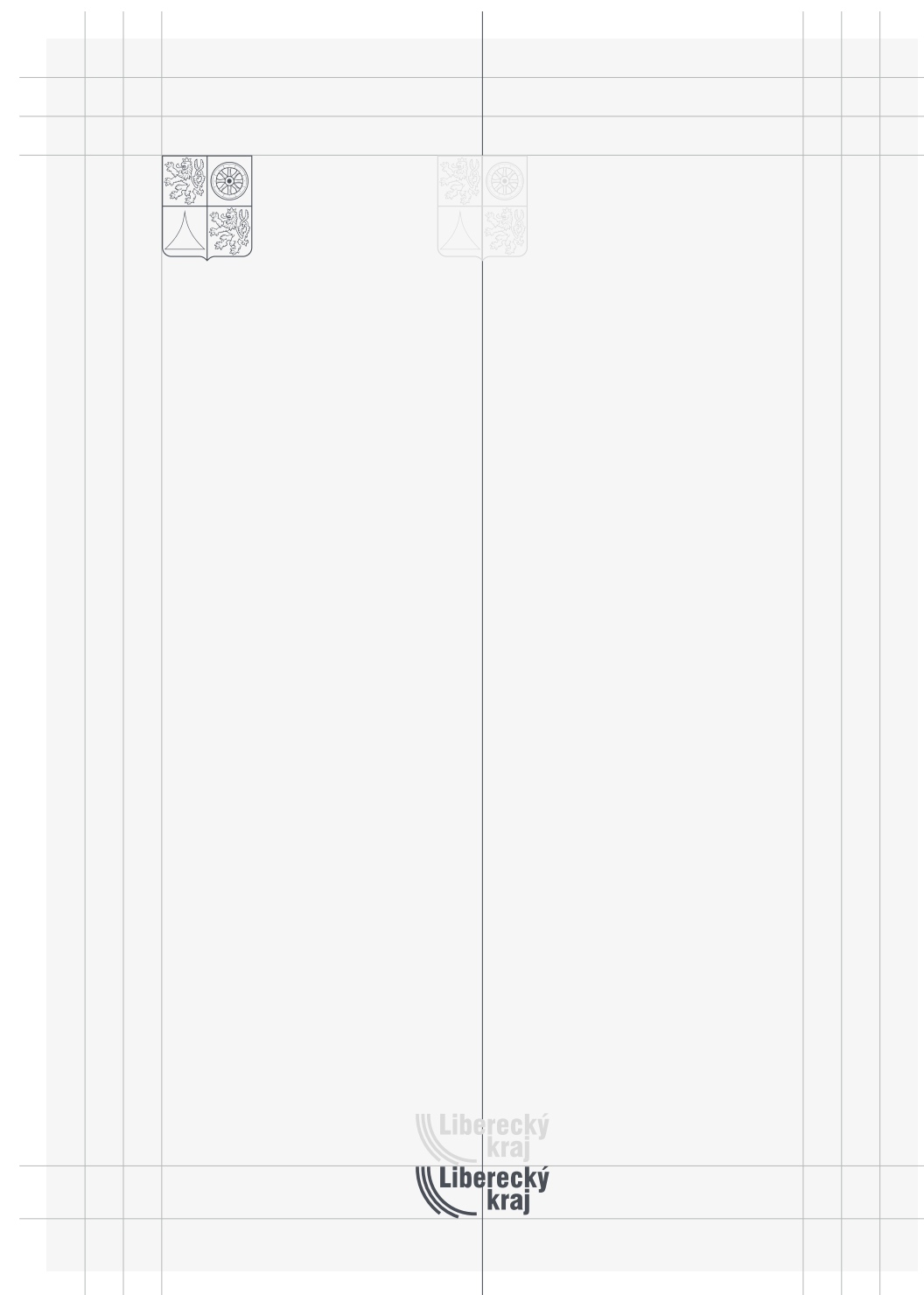

Šablony na standardní formáty tiskovin jsou připraveny s předem nastaveným rozměrem a pozicí znaku a logotypu. Těchto pět standardních formátů není potřebné vytvářet, lze jednoduše použít šablonu.

Pozice znaku a logotypu musí být dodržena a jednotlivé prvky se nesmí libovolně umisťovat.

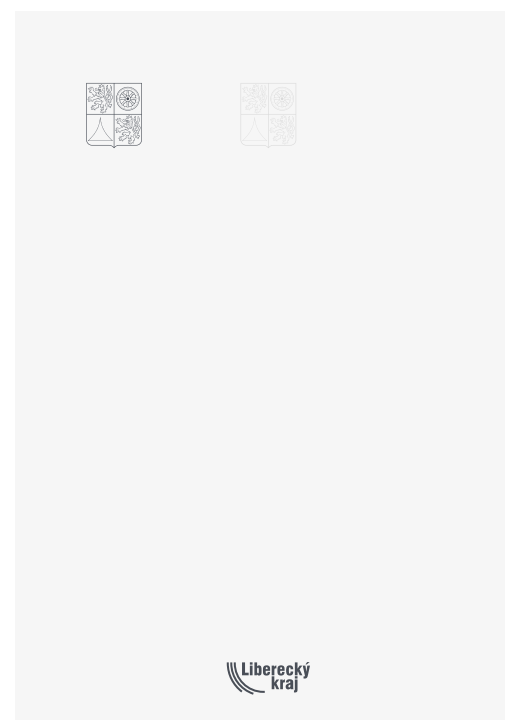

210 x 297 mm

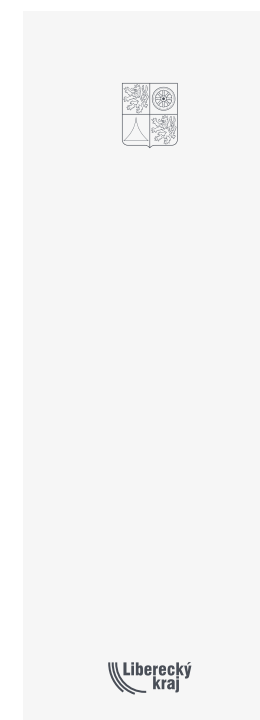

105 x 297 mm

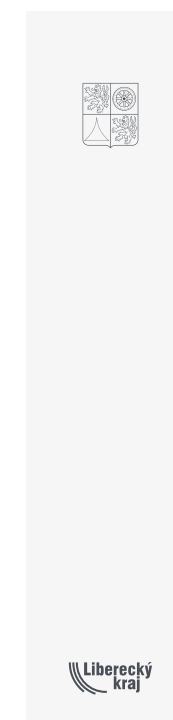

70 x 297 mm

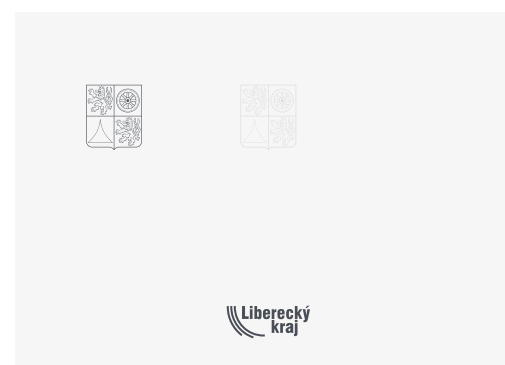

210 x 148 mm

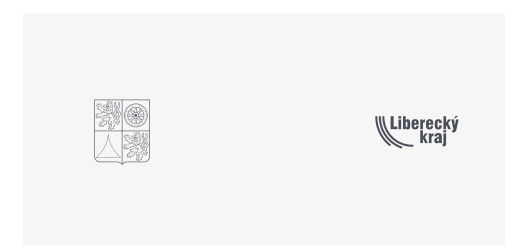

210 x 99 mm

ZNAK LIBERECKÉHO KRAJE

Šablony na standardní formáty online bannerů jsou připraveny s předem nastaveným rozměrem a pozicí znaku a logotypu. Těchto sedm standardních formátů není potřebné vytvářet, lze jednoduše použít šablonu.

Pozice znaku a logotypu musí být dodržena a jednotlivé prvky se nesmí libovolně umisťovat.

6.7.3 Standardní formáty - bannery

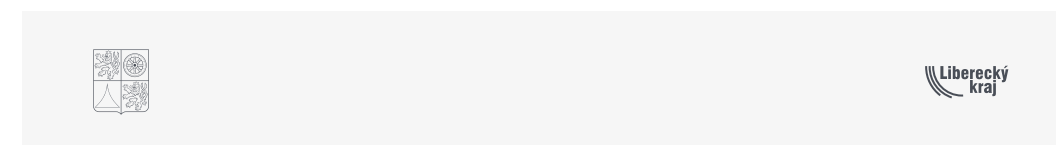

745 x 100 px



480 x 60 px



234 x 60 px

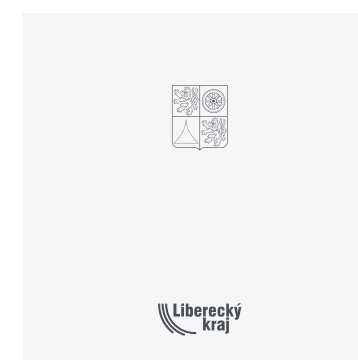

250 x 250 px



120 x 250 px

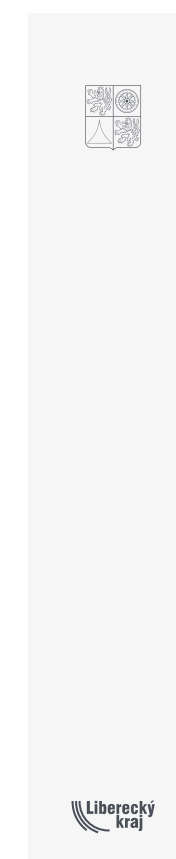

120 x 600 px

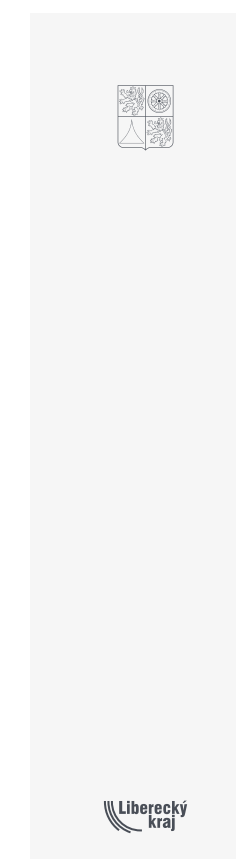

160 x 600 px

Číselné hodnoty barev slouží pro různé způsoby použití:
přímé barvy PANTONE® a sůtiskové barvy CMYK pro tisk
ofsetem, sítotiskem apod., RGB pro zobrazování na displejích,
HTML barvy pro použití v internetových aplikacích.

Fólie pro výřez: Oracal 641 - 031, MACal 9859-00, Multifix 7155

Fólie pro výřez: Oracal 641 - 052, MACal 9839-22, Multifix 7159

PANTONE®₁₉₃ C

CO M100 Y59 K11

R191 G13 B62

HEX/HTML BF0D3E

PANTONE®₂₇₂₇ C

C75 M45 Y0 K0

R48 G127 B226

HEX/HTML 307FE2

Číselné hodnoty barev slouží pro různé způsoby použití:
přímé barvy PANTONE® a sůtiskové barvy CMYK pro tisk
ofsetem, sítotiskem apod., RGB pro zobrazování na displejích,
HTML barvy pro použití v internetových aplikacích.

Fólie pro výřez: Oracal 641 - 022, MACal 9809-09, Multifix 7151

Fólie pro výřez: Oracal 641 - 070, MACal 9889-00, Multifix 7165

PANTONE® 109 C

CO M5 Y100 KO

R255 G209 B0

HEX/HTML FFD100

PANTONE® Black C

CO MO YO K100

RO GO B0

HEX/HTML 000000

Šablona na vizitky nabízí **dvě standardní varianty přední strany s logotypem a symbolem**. Varianta č. 1 se znakem na zadní straně a logotypem a symbolem na přední je určena pouze pro radní Libereckého kraje. Varianta č. 2 s logotypem na zadní straně a symbolem na přední je určena zaměstnancům krajského úřadu.

Výroba: ofsetový tisk CMYK předepsanou přímou PANTONE® barvou na bílý natíraný papír 300–350 g/m².

Povrchová úprava: proznačení logotypu a znaku parciálním lakem.

Dodržujte tyto instrukce, aby byl dosažen požadovaný vzhled a kvalita vizitek.

Vizitka je vytvořena jako editovatelná šablona s nastaveným formátováním.



Šablona na vizitky nabízí **čtyři standardní barevné varianty**.

Výčet variant a doporučených barev: **Red** (PANTONE® Red 032 C)

- základní barva, **Dark Gray** (PANTONE® Cool Gray 10 C)

- povolená doplňková barva, **Blue** (PANTONE® 633 U)

- povolená alternativní barva, **Violet** (PANTONE® 2593 C)

- povolená alternativní barva.

Výroba: ofsetový tisk CMYK předepsanou přímou

PANTONE® barvou na bílý natíraný papír 300–350 g/m².

Povrchová úprava: Soft Touch lamino, proznačení logotypu a symbolu parciálním lakem.

Dodržujte tyto instrukce, aby byl dosažen požadovaný vzhled a kvalita vizitek.

Vizitka je vytvořena jako editovatelná šablona s nastaveným formátováním.



Podle nových pravidel jednotného vizuálního stylu budou propagační tašky Libereckého kraje sjednoceny. Papírové propagační tašky mají jednotný design, který se liší barevně. Pro pozadí si lze vybrat jednu z preferovaných barev.

Výroba: ofsetový tisk CMYK předepsanou přímou PANTONE® barvou na bílý natíraný papír Munken® Polar gramáže 250 g/m², bez povrchové úpravy a laminace. Úchytka ze stuhy je nalepena na vnitřní straně. Stuha je matná a černá s jemným zoubkovaním. Minimální šířka stuhy je 25 mm. Claim a webovou adresu lze umístit na vnitřní straně tašky.

Plastové reklamní tašky jsou méně nákladnou možností, pokud cena papírové propagační tašky je příliš vysoká a image není prioritou.

Dodržujte tyto instrukce, aby byl dosažen požadovaný vzhled a kvalita propagačních tašek.

Propagační tašky jsou vytvořeny jako editovatelná šablona.



Desky s chlopněmi slouží ke vkládání dokumentů formátu A4. Podél celé plochy formátu umísťujeme logotyp a symbol v předem nastavené velikosti. Webová adresa je sázena písmem **Raleway SemiBold 10 b**.

Výroba: ofsetový tisk CMYK předepsanou přímou PANTONE® barvou na bílý natíraný papír gramáže 300 g/m².

Povrchová úprava: Soft Touch lamino, proznačení logotypu a symbolu parciálním lakem.

Dodržujte tyto instrukce, aby byl dosažen požadovaný vzhled a kvalita desek s chlopněmi.

Desky s chlopněmi jsou vytvořeny jako editovatelná šablona.



Inovací logotypu se otevírá další kapitola interní a externí komunikace Libereckého kraje. Úpravy a nové definice se stanou součástí komunikační strategie, která je pro dobře fungující instituci důležitá. Děkujeme panu Jiřímu Chalupovi, který nám umožnil dále pracovat s logotypem, rozdělit ho na symbol a text, a tím vytvářet i mutace logotypu.

Liberecký kraj

U Jezu 642/2a, 461 80 Liberec 2
www.kraj-lbc.cz

Identity and Guidelines

www.pixrea.com

Oddělení tiskového a vnějších vztahů

Mgr. Eva Říhová
[eva.rihova\(at\)kraj-lbc.cz](mailto:eva.rihova(at)kraj-lbc.cz)
Mgr. Andrea Fulková
[andrea.fulkova\(at\)kraj-lbc.cz](mailto:andrea.fulkova(at)kraj-lbc.cz)

Fotografie

Liberecký kraj,
Aleš Jungmann, Ivan Němec

Tiskárna

STUDIO PRESS s.r.o.

Děkujeme všem, kteří budou stát za značkou Liberecký kraj a budou vytvářet její dobré jméno za hranicemi regionu.

